

MF 4700 M

82-100 HP

OKOMPLICERAD
EFFEKTIVITET



MASSEY FERGUSON



MF 4700 M

SÄTTER NY STANDARD FÖR OKOMPLICERAD EFFEKTIVITET

”Med dig som lantbrukare och dina föränderliga utmaningar i fokus har vi utvecklat nya okomplicerade och tillförlitliga traktorer, så att du med lätthet kan utföra arbetet med hög effektivitet.”

MF 4700 M är utrustade med den mest moderna tekniken och levererar okomplicerad och tillförlitlig drift. Med den perfekta kombinationen av specifikationer, komfort och användarvänlig teknik möjliggör de för dig att utföra ditt arbete produktivt och kostnadseffektivt.

Massey Ferguson utvecklar stolt innovativa och praktiska maskiner för att möta de fortsatta utmaningarna med hållbart lantbruk.

MF 4700 M-serien är utformad speciellt för att erbjuda rätt nivå av teknik, komfort och prestanda för alla typer av lantbruksverksamheter över hela världen.

Med sin enkla - men högpresterande - konstruktion, med effektiva drivlinor och hög komfort ger denna nya serie verkligen exceptionellt valuta för pengarna för alla sektorer!



06

FOKUS PÅ KOMFORT

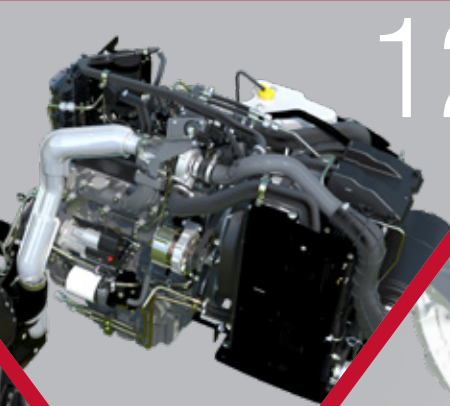

12

EFFEKTIV KRAFT FÖR ATT TACKLA ALLA UPPGIFTER

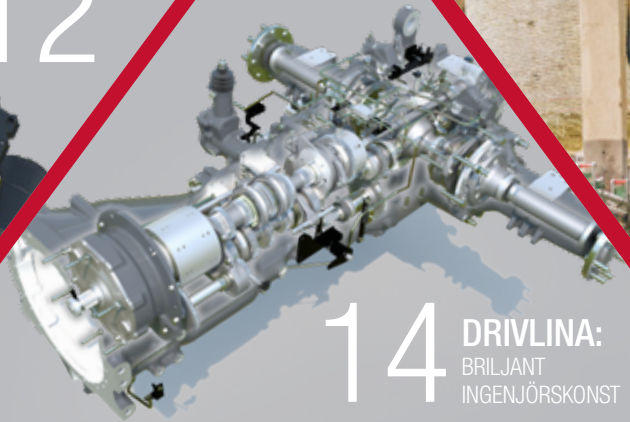

14

DRIVLINA: BRILJANT INGENJÖRSKONST



20

DRIVKRAFT FÖR ALLA REDSKAP



DEN PERFEKTA LASTARPARTNERN

24

- En snabbttitt på din MF 4700 M 4
- Fokus på komfort – förarmiljön 6
- Modell med hytt 10
- Plattformsmodell 11
- Kraften att tackla alla jobb 12
- Drivlina: inspirationsfylld teknik 14
- 12 x 12 transmission 16
- Dyna-2 transmission 18
- Drivkraft för alla redskap 20
- Hydraulik 22
- Manövrera din lastare på Massey Ferguson-vis 24
- Tillverkad för att maximera driftstiden 26
- Reservdelar och service 28
- Gör MF 4700 M lika individuell som din gård – tillval och specifikationer ... 32

EN SNABBTITT PÅ DIN MF 4700 M

Dessa mångsidiga arbetshästar är speciellt framtagen för den mycket krävande sektorn med multifunktionstraktorer på 82 till 100 hk och passar perfekt för en mängd olika tillämpningar.

Dessa moderna traktorer kombinerar bekvämlighet, komfort och användarvänlighet med robust konstruktion och ger tillförlitlig kostnadseffektiv prestanda.

Förutom att de är den perfekta lastarpartnern, har de kraften och funktionerna att också utmärka sig på fälten med automatiserade funktioner som underlättar arbetsbelastningen för förare och öka prestandan.

TRE MODELLER ATT VÄLJA MELLAN, VILKET KOMMER ATT BLI ETT AV DE BÄSTA VAL DU KOMMER ATT GÖRA.

	MF 4708 M	MF 4709 M	MF 4710 M
Motor	AGCO POWER – steg V – allt-i-ett-teknik		
Motorprestanda	Trecylindrig, 3,3 liter		
Transmission	12 x 12 eller Dyna-2		
Max. effekt vid 2 000 varv/min (hk)	85	92	100
Nominell effekt vid 2 200 varv/min (hk)	82	91	97
Max. vridmoment vid 1 500 varv/min (Nm)	350	355	368



Lastarspecialist

- Med sin högeffektiva hydraulik och urvalet av transmissioner med smidig fram-/backväxling är MF 4700 M-serien perfekt för arbete med frontlastare. Alla kan utrustas med en fabriksmonterad hjälpram för enkel montering av den exklusivt designade MF FL- eller FLX-seriens lastare, samt perfekt sikt uppåt genom tillvalet Visio Roof

Låg driftskostnad

- SCR-systemet, "allt-i-ett, steg V", minskar ägandekostnaden och förbättrar sikten
- Lättåtkomlig för rutinservice
- MF Care förlängd garanti och serviceavtal

Utmärkt val av transmission

- Modern, kostnadseffektiv mekanisk 12 x 12-transmission överför kraften effektivt och funktionellt, vilket bidrar till bränslebesparing
- Nya Dyna-2-transmissionen (24 x 24), med Powershuttle-reglage för fram-/backväxling och Speedmatching (växlingsanpassning), har tryckknappsmanövrering av två Powershift-steg

Rymlig, bekväm och ergonomisk arbetsplats

- Oavsett om den är utrustad med hytt eller plattform, erbjuder MF 4700 M-serien förare den förväntade komforten och användarvänligheten
- Hytten ger utmärkt komfort och kontroll, och erbjuder branschledande utrymme med en överträffad bredd mellan sidostolparna på 1 300 mm. Luftkonditionering är tillval
- Plattformsmodeller ger en rymlig arbetsplats, tillsammans med samma nivå av kontroll

Effektiv hydraulik med hög kapacitets

- Den robusta och mångsidiga MF 4700 M-serien levererar hydraulflöde och lyftkapacitet för att hantera och driva ett brett utbud av moderna redskap och utrustning

Lätt hantering av moderna redskap

- Med en maximal lyftkapacitet på upp till 3 000 kg

VIRTUELL VERKLIGHET



ANVÄND DIN SMARTPHONE FÖR ATT STIGA IN I MF 4700 M



- ◀ STEG 1
Använd en app för läsning av QR-koder. Ladda ned den kostnadsfritt från iTunes eller Android Play Store.



- ◀ STEG 2
Öppna appen och skanna denna QR-kod ...



- ◀ STEG 3
... och tag plats i din Massey Ferguson-traktor.

Upplev eXperience i 2D genom att flytta runt din smartphone i alla riktningar eller genom att använda fingrarna.



- ◀ STEG 4
Upplev fullständig VR 3D Experience genom att klicka på den särskilda ikonen och använda VR-glasögon.



FOKUS PÅ KOMFORT

Klassledande standard för komfort och ergonomi tillsammans med utmärkt runtsikt.

LEDANDE UTRYMME, KOMFORT OCH MANÖVRERING I DENNA KATEGORI

Säkert, enkelt insteg via trappstege leder till plattformen eller in i hytten genom vidöppnande dörrar. Den rymligaste förarmiljön i denna kategori, vilken har en invändig bredd mellan hyttstolparna på 1 300 mm och en låg transmissionstunnel och hängande pedaler som på en bil, vilket ger gott om golvyta.

Fantastisk sikt förbättras av den smala motorhuven och tillvalet frisiktstak. Efter att du satt dig bekvämt, kommer du uppskatta den ergonomiskt utformade reglagelayouten som säkrar användarvänlighet med funktioner som sällan hittas i den här traktorstorleken. Med modern design har MF 4700 M en hög nivå gällande manövrering och automation med elektrohydraulisk aktivering av fyrhjulsdraft och differentialspär. En ny automatisk batterifrånsljare (tillval) fungerar automatiskt när traktorn stängs av.



1,3 m

bredd mellan hyttstolparna gör att du i en rymlig hytt kan arbeta obehindrat under långa arbetsdagar.



SIKT

för hög säkerhet, enkel användning och kontroll över aktuellt jobb.



KLASSEN BÄSTA ERGONOMI

Alla reglage är nära till hands, vilket ger naturlig och produktiv manövrering.

DU VÄLJER HYTTKOMFORT

Alla traktorer i MF 4700 M-serien, 2WD eller 4WD, har fått en helt ny hytt, konstruerad och tillverkad av Massey Ferguson. Utrustad enligt en hög specifikation, med låg ljudnivå och inklusive tillval* luftkonditionering, ger den ergonomiska designen enkel användning av funktioner som sällan finns i detta traktorsegment.

Det är enastående sikt framåt, över den smala motorhuv, tack vare det kompakta "allt-i-ett" SCR-systemet som sitter under hytten och inte motorhuv. Det är också en fantastisk sikt åt sidan genom dörrarna med glas ner till golvet och svängda hörnfönster.

Reglagen är genomtänkt placerade i höger konsol och växelspakarna är bekvämt positionerade för smidigt växling. En helt ny instrumentpanel med förbättringar som t.ex. flera viktiga funktioner och nya ikoner för steg V, den tvåstegade Powershift-lådan samt Brake-to-Neutral.

För att säkerställa att du sitter bekvämt under långa arbetsdagar kan du välja mellan två säten. Ett nytt tillval med kraftfull arbetsbelysning hjälper dig att fortsätta arbeta, obehindrat, när långa dagar förvandlas till långa nätter.

*beroende på marknader



DU VÄLJER PRAKTISK PLATTFORM

I syfte att utöka mångsidigheten för alla lantbrukare vid alla typer av tillämpningar finns MF 4700 M-serien även i en plattformsversion med två- eller fyrhjulsdraft, vilket ger förare fördelarna med samma specifikationer som för modellerna med hytt. För att erbjuda lättillgänglighet är alla reglage ergonomiskt och logiskt ordnade på den högra konsolen, med allt lättillgängligt.

Förarkomforten har förbättrats med ljud- och vibrationsabsorberande gummimattor på plattformsområdet, bullerreflekerande glaspaneler på båda sidor om instrumentkonsolen och ett djupmadrasserat och väderbeständigt förarsäte med mekanisk fjädring.

Dessutom är det enkelt att fälla störbågen så att traktorn kan komma in i låga byggnader, arbeta i begränsade utrymmen så du kan dra mer produktiv nytta av små platser som tidigare var svåra att nå, t.ex. växthus och fruktodlingar.



HYTTVERSION

Komfort och bekvämlighet är av högsta prioritet för alla förare som tillbringar långa arbetsdagar i hytten.

Nya MF 4700 M erbjuder den rätta kombinationen av specifikationer och komfort för lantbrukare som vill utföra sitt arbete effektivt.

Du kan skräddarsy din traktor för att passa dina specifika behov, antingen med den smarta och ergonomiska designen hos 12 x 12-modellerna, eller med genuint kapacitetshöjande tillval som den nya Dyna-2 Powershift-växellådan med Speedmatching.



Den avancerade instrumentpanelen visar varvtal för motor och kraftuttag, serviceintervall, bränsleförbrukning, körd sträcka, bearbetad areal, oljetemperatur och traktortimmar, memorerat motorvarvtal och serviceinformation.

Enkel växling

Tillgänglig med båda transmissionerna, möjliggör Power Shuttle-växling frikoppling och rikttningsbyte med fingertopparna med Comfort Control som låter dig ställa in hur aggressivt rikttningsbytet sker efter dina önskemål.

Enkel växling

Hos 12 x 12-modellerna är växlingen nu lika smidig som i din bil. Med Dyna-2 Powershift görs växlingar med tummen via en knapp på höger sida växelspaksknoppen. Alldeles under denna finns en annan knapp som ger fingertoppsstyrning av kopplingen. Powershift-växling kan även utföras med en vippbrytare på den högra konsolen.

Joystick för lastare
Valbar integrerad mekanisk joystick för lastare.

Motorvarvtalsminne

Handgas

Hydraulventiler
Upp till tre ventiler som omfattar de flesta tillämpningar.

Reglage för differentialspär och fyrhjulsdriift.

Reglage för aktivering av kraftuttag

Djupreglering av trepunktslyften

Elektroniskt lyftreglage

Allt på sin rätta plats
Höger hyttstolpe innehåller mindre frekvent använda brytare såsom arbetsbelysning, bakrutetorkare, ELC-panelen och tändningslåset.

PLATTFORMS- VERSION

Plattformsmodellerna MF 4708 M och MF 4709 M är utvecklade för att leverera praktiska funktioner tillsammans med komfort och användarvänlighet, och göra hårt arbete till ett nöje. Handtag och breda trappsteg ger säker och enkelt insteg till den rymliga arbetsplatsen, och med pedaler i samma stil som en bil fås gott om golvyta. En smart, modern kombination av välbekanta, lättanvända spakreglage med elektronisk precision ger exakt styrning av trepunktslyften. Spakreglagen precis till höger om sätet, ser ut som konventionella reglage, men ger i själva verket smidig och följsam elektronisk manövrering. Det finns separata reglage för djup- och dragkraftsreglering med lyftresponen proportionell styrd i förhållande till hur snabbt de flyttas. Ett spakreglage för blandreglering bestämmer skillnaden för responen mellan dragkraft- och djupreglering hos inställningarna. Fällbar störtbåge är standard.

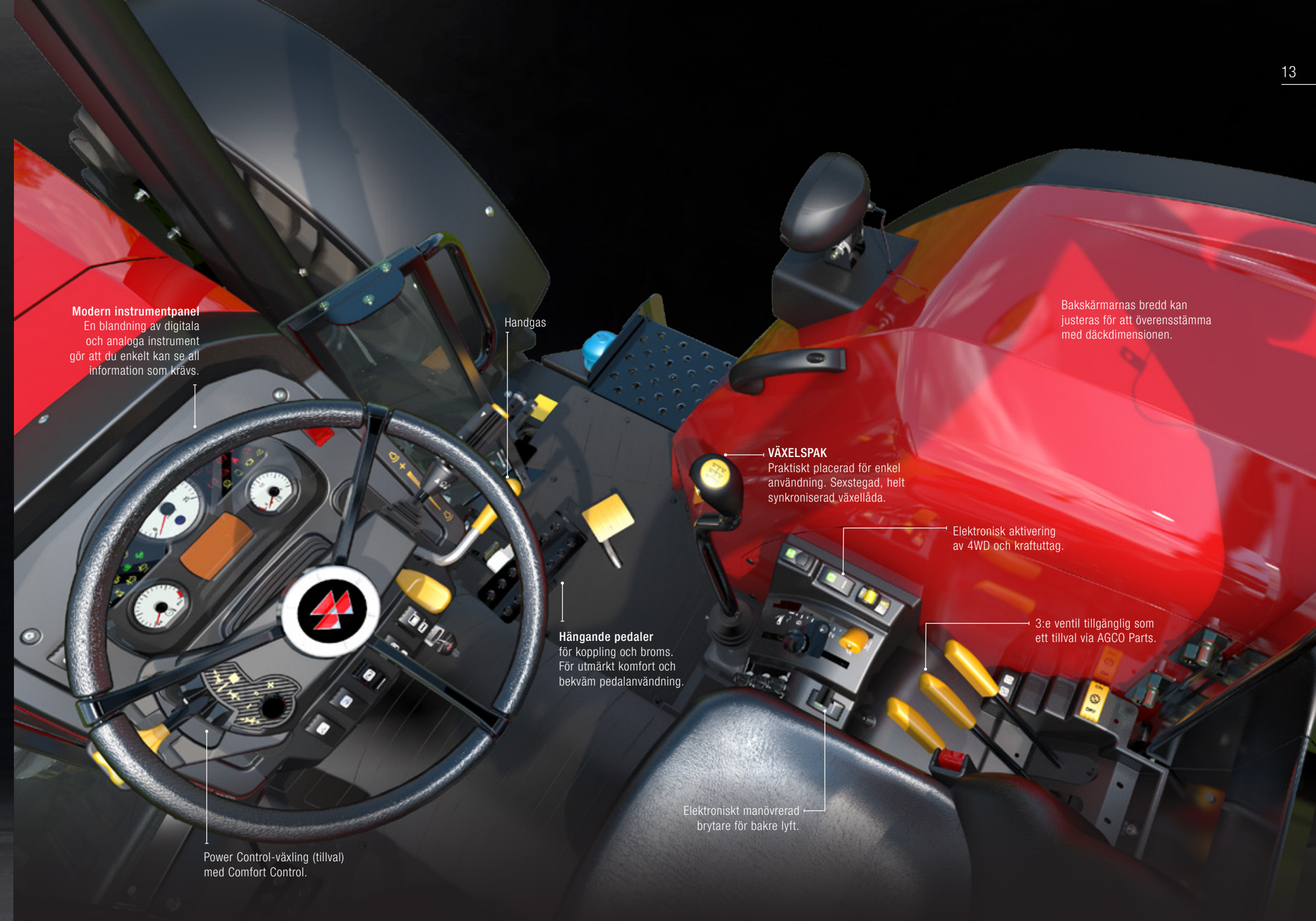

Modern instrumentpanel
En blandning av digitala och analoga instrument gör att du enkelt kan se all information som krävs.

Handgas

VÄXELSPAK
Praktiskt placerad för enkel användning. Sexstegad, helt synkroniserad växellåda.

Elektronisk aktivering av 4WD och kraftuttag.

3:e ventil tillgänglig som ett tillval via AGCO Parts.

Hängande pedaler
för koppling och broms. För utmärkt komfort och bekväm pedalanvändning.

Elektroniskt manövrerad brytare för bakre lyft.

Power Control-växling (tillval) med Comfort Control.

Bakskärmarnas bredd kan justeras för att överensstämna med däckdimensionen.

KRAFTEN ATT TACKLA ALLA UPPGIFTER

Den robusta trecylindriga AGCO Power-motorn på 3,3 liter, vilken är välkänd för tillförlitlighet och bränsleekonomi, är själva hjärtat i MF 4700 M-serien och ger 82 eller 100 hk.

Eftersom både traktorn och motorn kommer från samma tillverkare kan du vara säker på att de är byggda enligt de högsta kvalitetsstandarderna för tillverkning. De är konstruerade för att fungera tillsammans, vilket ger oöverträffad kompatibilitet och effektivitet.

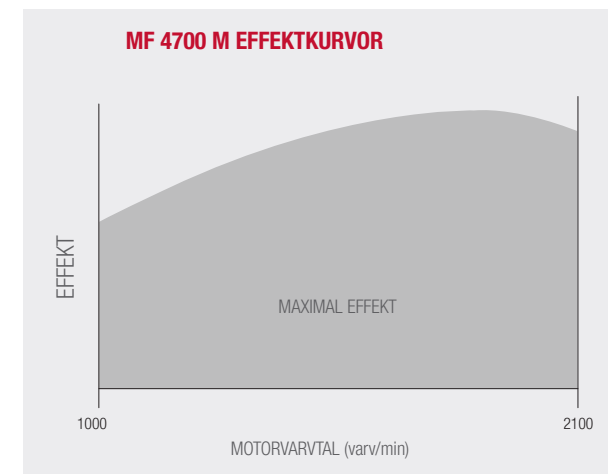
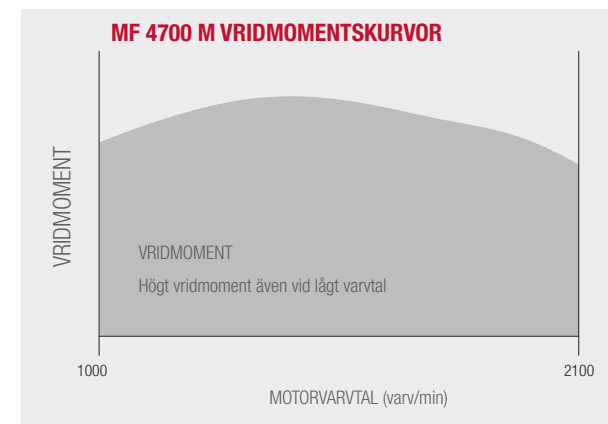

"ALLT-I-ETT" SCR-TEKNIK FÖR AVGASRENING

Underhållsfri tredje generationens SCR-teknik minskar stilleståndstid och kostnader.

COMMON RAIL BRÄNSLESYSTEM

Det toppmoderna bränslesystemet med common rail ger optimerat insprutningstryck även vid låga motorvarvtal. Högre temperatur innebär även att inget DPF-filter behövs.

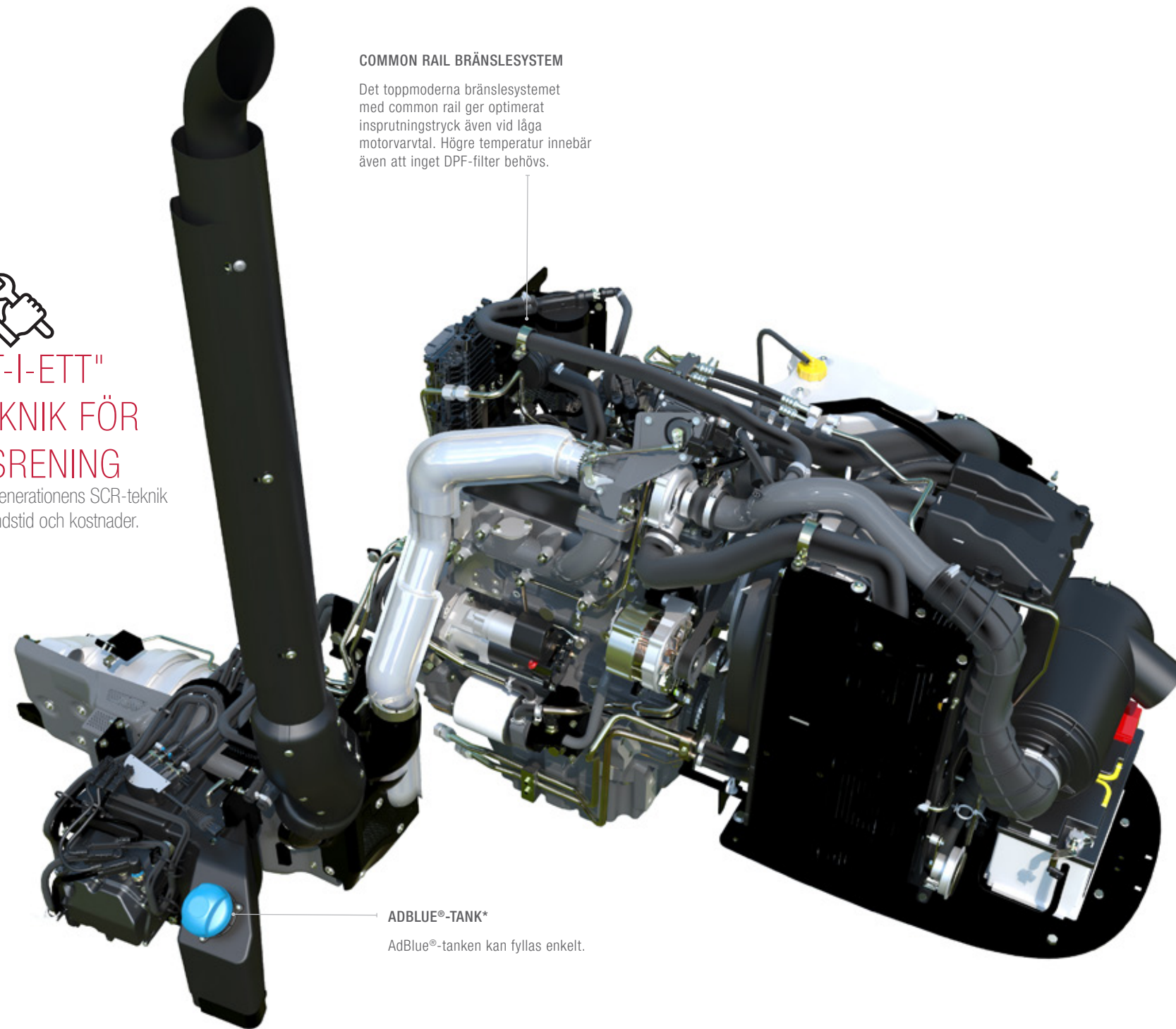

ADBLUE®-TANK*

AdBlue®-tanken kan fyllas enkelt.

BRÄNSLESNÅL LÅG LJUDNIVÅ



Alla MF 4700 M-seriens traktorer uppfyller de strikta utsläppskraven för steg V genom användning av Massey Fergusons prisbelönta "allt-i-ett"-system, vilket nu omfattar en okomplicerad "sotkatalysator".

Tack vare allt-i-ett-systemets montering under hytten eller plattformen, bibehålls traktorns utmärkta sikt.

Dessa tysta och ekonomiska motorer ger utmärkt prestanda med högt vridmoment över ett brett varvtalsområde, med maximalt vridmoment vid lågt motorvarvtal.

DRIVLINA

GENIALISK INGENJÖRSKONST

Ett utbud av välbeprövade, tillförlitliga och effektiva transmissioner ger fullständig kontroll för varje uppgift.

Den moderna, mycket effektiva 12 x 12-växellådan med riktningväljare är mycket användarvänlig.

Som alternativ erbjuder den nya 24 x 24-växlade Dyna-2, med Speedmatching och Powershuttle enkel användning med tryckknappsstyrning av två Powershift-steg.



12 x 12 & Dyna-2 transmission (tillgänglig för alla 4WD-modeller).

Modern och kostnadseffektiv transmission med låg effektförlust som ger hög effektivitet och utmärkt bränslebesparing. Under tryck minskar smörjningen av växellådan spel och friktion

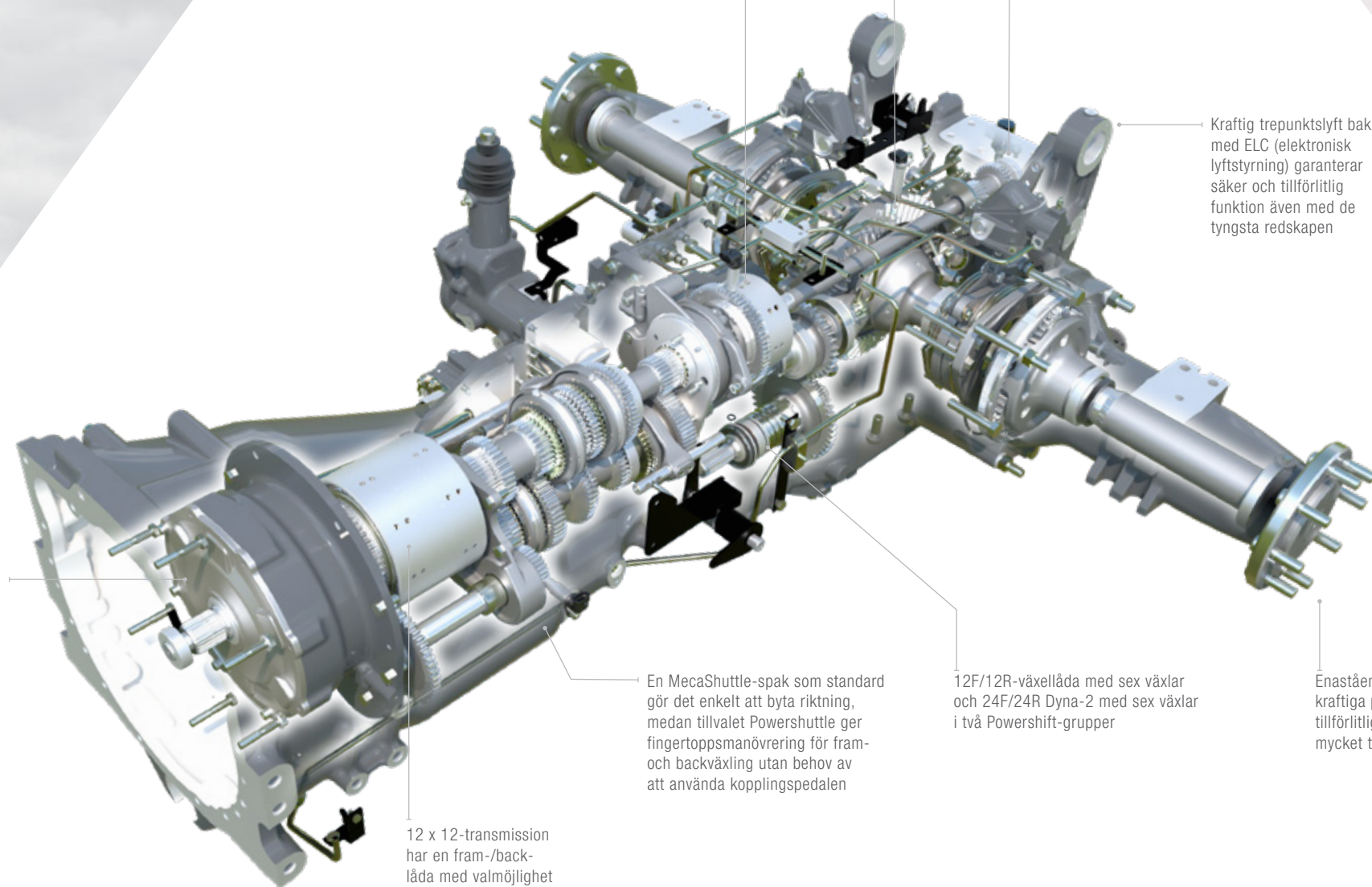

12 x 12-transmission har en fram-/backlåda med valmöjlighet mellan mekanisk eller hydraulisk manövrering

En MecaShuttle-spak som standard gör det enkelt att byta riktning, medan tillvalet Powershuttle ger fingertoppsmanövrering för fram- och backväxling utan behov av att använda kopplingspedalen

12F/12R-växellåda med sex växlar och 24F/24R Dyna-2 med sex växlar i två Powershift-grupper

En rakt genomgående konstruktion minskar effektförlusten vilket maximerar prestanda och ekonomi

Den hydrauliska kraftuttagskopplingen garanterar enkel drift och lång livslängd

Elektrohydraulisk inkoppling av differentialspärr. Enkel aktivering under alla förhållanden

Helt oberoende kraftuttag

Kraftig trepunktslyft bak med ELC (elektronisk lyftstyrning) garanterar säker och tillförlitlig funktion även med de tyngsta redskapen

Enastående stark bakaxel med kraftiga planetväxlar garanterar tillförlitlig funktion även vid mycket tung belastning



12 X 12 TRANSMISSION

ENKEL DRIFT MED HÖG EFFEKTIVITET

Traktorerna i MF 4700 M-serien har en modern och kostnadseffektiv mekanisk transmission som överför effekt med hög verkningsgrad, vilket bidrar till lägre bränsleförbrukning.

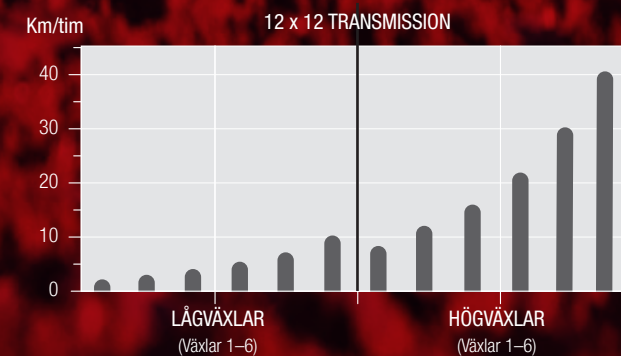

40 km/h normal max. hastighet
16.9-30, bakdäck
6 växlar i fältarbetsområdet
Från 4 till 12 km/h



Denna **synkroniserade transmission** ger totalt tolv växlar framåt och tolv växlar bakåt tack vare två grupper. Sex växlar är inom det typiska området på 7-15 km/tim för fältarbete, medan högsta hastighet är 40 km/tim.

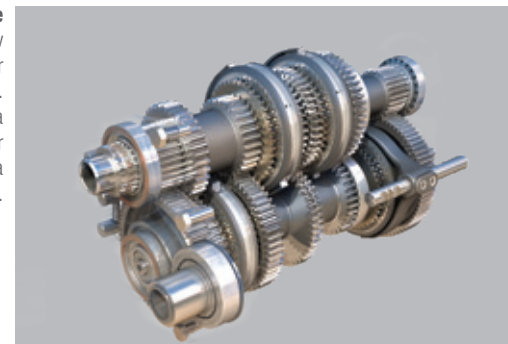

En **mekanisk riktningväljare som standard** gör det enkelt att byta riktning, medan tillvalet **Powershuttle** ger fingertoppsmanövrering för fram- och backväxling utan behov av att använda kopplingspedalen. Växling sker smidigt med spakar bekvämt placerade inom räckhåll för förarens hand men utan att utgöra ett hinder.

Comfort Control-vredet gör att kopplingsingreppet kan justeras för att passa olika förhållanden.



Ett **Super Creeper**-tillval finns också för att ge lägsta arbetshastigheterna, ner till 100 m/tim* (vid 1 400 varv/min med 16.9R34 däck), för att passa alla uppgifter.



Vid aktivering av funktionen **Brake-to-Neutral** frikopplas transmissionen samtidigt som bromspedalen trampas ned.

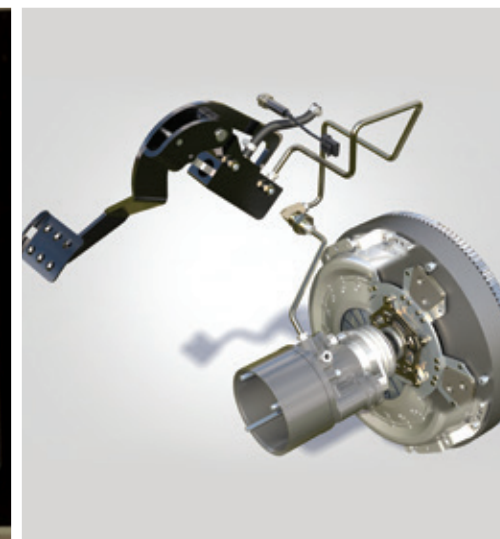

Hydraulisk assistans och hängande pedaler ger smidig och enkel manövrering, vilket gör växlingen lika smidig som i varje modern bil.



DYNA-2- TRANSMISSION

OÖVERTRÄFFAD PRODUKTIVITET

Dyna-2 som har utvecklats särskilt för traktorer på upp till 100 hk är ett helt nytt transmissionsalternativ. Den finns för alla 4WD-modeller i MF 4700 M-serien och erbjuder fler val och mångsidighet, vilket ger föraren möjlighet att anpassa traktorn för att matcha specifika tillämpningar.

Dyna-2 ger kopplingsfri växling med 24 växlar framåt och 24 växlar bakåt som du kan manövrera med knappar på växelspaken. Med 11 växlar inom fältarbetsområdet förbättrar Dyna-2 prestanda för en rad uppgifter på fältet.

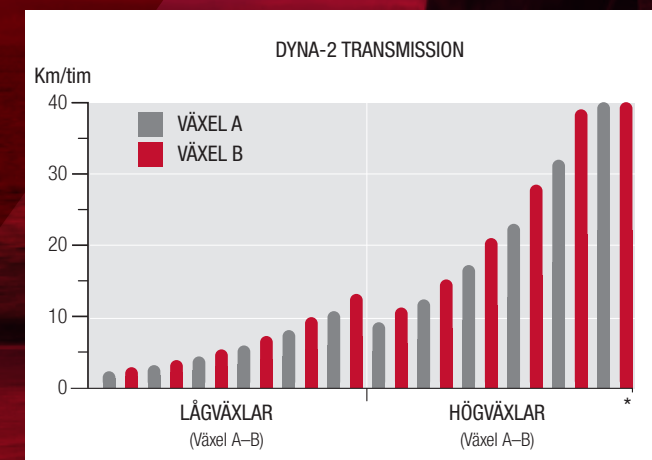

ECO-transmissionen, som är standardutrustning, når maximal hastigheten på 40 km/h vid 1 850 varv/min, vilket innebär tyst och bränsleeffektiv drift.

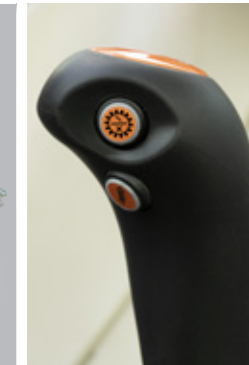
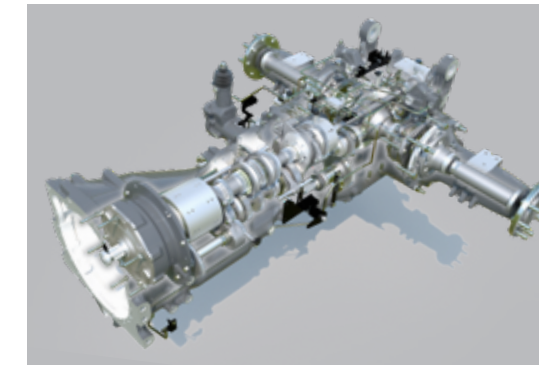

Det exklusiva **Powershuttle-reglaget** ger bekväm och okomplicerad manövrering av tre funktioner. Förare kan växla framåt/bakåt eller välja neutralläge och samtidigt ha högerhanden ledig för manövrering av lastaren eller redskapshydrauliken.

Comfort Control-vredet gör att kopplingsingreppet kan justeras för att passa olika behov och tillämpningar.

Speedmatching väljer automatiskt rätt Powershift-växel. Den aktiveras vid behov med den här brytaren på höger konsol.

Funktionen **Brake-to-Neutral** (tillval) aktiveras via en brytare och frikopplar transmissionen när bromspedalen trampas ned. Den här utmärkta funktionen förenklar lastarbete avsevärt genom att förare endast behöver använda en pedal för att samtidigt bromsa och frikoppla.

Med Dyna-2 Powershift görs växlingar med hjälp av en tumknapp på höger sida växelspaksknoppen. Precis under denna finns en annan knapp som ger fingertoppsmanövrering av kopplingen, vilket gör det enkelt att alltid välja rätt hastighet för att öka produktiviteten.

Powershift-växling kan även utföras med en brytare som är praktiskt monterad på den högra konsolen. Denna är enkel att använda när handen inte är på växelspaken - till exempel vid backning.

Total kontroll vid specialarbeten i låga hastigheter garanteras med **krypväxlar som tillval**, vilka möjliggör så låga hastigheter som ned till 100 m/tim.

DRIVKRAFT FÖR ALLA REDSKAP OCH TILLÄMPNINGAR

Den robusta och mångsidiga MF 4700 M-serien är utformad för att ge högsta prestanda från det bredaste utbudet av utrustning.



” Nyckeln till hårt arbetande maskiner är att välja en traktor som uppfyller kraven hos moderna redskap och utnyttjar deras fullständiga potential inom en omfattande mängd tillämpningar. ”



ENKELT OCH EFFEKTIVT HYDRAULSYSTEM

Ett okomplicerat hydraulsystem med öppet centrum drivs av två kugghjulspumpar. En ger 27 liter/min till alla interna funktioner, medan den andra levererar 65 liter/min till den yttre hydraulikens funktioner. Denna förser även de två standardventilerna (med fri retur) för smidig drift av redskapens hydraulfunktioner och vid behov finns en tredje hydraulventil som tillval för drift av mer krävande redskap.



Utvändiga reglage på skärmen gör det bekvämt att lyfta/sänka trepunktslyften vid till- eller frånkoppling av delburna eller burna redskap (standard på hyttversionen).



2 HASTIGHETER PÅ KRAFTUTTAGE

540/540E eller 540/1 000 varv/min på axeln.

Styrning sker via en modern oberoende kraftuttagsskoppling (PTO) som kopplas in elektrohydrauliskt och "underlättar" inkopplingen för att skydda drivlinan genom att gradvis ta upp belastningen.

Detta väl beprövade kontrollsystem kombinerar högsta tillförlitlighet med enkel användning. Elektronik styr inkopplingsförhållandet, vilket ger tillförlitlig, mjuk, reglerad och optimal inkoppling för att anpassas efter motorvarvtalet och redskapets storlek.

Förutom att aktivera kraftuttaget har trelägesbrytaren även ett av-läge, i vilket axeln kan vridas, samt en "bromsfunktion" som förhindrar att axeln rör sig under transport.



Upp till

3

hydraulventiler
2 ventiler som standard,
med en 3:e som tillval



Upp till

3 000 KG

Gör det möjligt att enkelt lyfta och bära tunga redskap. Standardutrustad med elektronisk manövrering av trepunktslyften (ELC), ger exakt djup- och dragkraftsreglering. ELC ger exakt och följsam funktion som perfekt bibehåller redskapets arbetsdjup, såväl som arbetshöjd för andra burna redskap. Den elektroniska manövreringen har snabb respons och svarar direkt för att alltid behålla maximal dragkraft – vilket minimerar hjulslirning och bränsleförbrukning.

Avancerade tillval ger användbara extrafunktioner som justering av sänkhastighet, inställning av maximal lyfthöjd, trepunktslyftens fjädring samt snabb jordsökning.

MANÖVRERA DIN LASTARE PÅ MASSEY FERGUSON-VIS

Alla traktorer i MF 4700 M-serien kan beställas utrustade klara för montering av en lastare ur Massey Ferguson MF FL- eller FLX-serien. Konstruerad för maximal manövrerbarhet och enkel åtkomst för underhåll, utgör lastarramen en integrerad del av maskinen.



ICKE-SJÄLVNIVELLERANDE

SJÄLVNIVELLERANDE

MODELL		FL.3419X	FL.3721X	FL.3522	FL.3416X	FL.3615	FL.3817
Maximal lyfthöjd – mätt vid ledtappen	m	3,4	3,7	3,55	3,4	3,55	3,8
Maximal tippvinkel vid maximal höjd	grader	50	49	58	57	58	53
Maximal avrullningsvinkel vid marknivå	grader	44	42	48	44	48	50
Lyftkapacitet till maximal höjd – 800 mm från armcentrum	kg	970	1 010	1 250	1 520	1 550	1 730
Lyftkapacitet till 1,5 m höjd – 800 mm armcentrum	kg	1 370	1 520	1 650	1 560	1 570	1 740
Brytkraft – 800 mm armcentrum	kg	1 600	1 770	1 790	1 660	1 630	1 740
Avrullningskraft vid marknivå – 800 mm från armcentrum	kg	1 910	2 300	2 430	1 890	2 390	3 380
Grävdjup	mm	150	150	160	150	160	152

DEN PERFEKTA LASTARPARTNERN

- Föraren har utmärkt sikt tack vare slimmad motorhuv och instrumentpanel.
- Okomplicerad och enkel manövrering säkras via joysticken, vilken även är särskilt utformad för användning med dessa traktorer.
- Powershuttle (tillval) ger kopplingsfri riktningssändring fram/back utan ansträngning. Standard Comfort Control gör det möjligt för föraren att ställa in dess respons - långsamt och smidigt - eller snabbt och effektivt.
- Brake-to-Neutral lägger transmissionen i neutral när bromsen trycks ned. Genom att använda bara en pedal för att samtidigt bromsa och frikoppla förenklas arbetet med frontlastaren avsevärt.
- Med tillvalet Frisiktstak kan du fortsätta se lasten genom lastarens hela rörelseområde: detta ger perfekt sikt när du staplar balar eller lastar en släpvagn. Glastaket har en solgardin som kan stängas eller öppnas genom att skjutas in i taket. Taket har fullständig skydd mot fallande föremål (FOPS), vilket ger fullständig säkerhet för föraren genom att förhindra skador till följd av fallande föremål.



JOYSTICK FÖR LASTARE

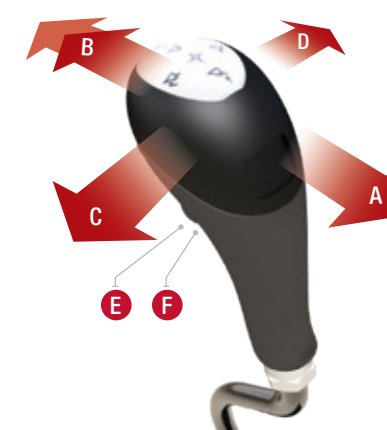

LASTARARBETE

Joystickens viktigaste funktioner:

- A. Höja
- B. Sänka
- C. Tilta upp
- D. Tilta ner
- E. Tredje funktion
- F. Lastdämpning



TILLVERKAD FÖR ATT
**MAXIMERA
DRIFTSTIDEN**

NYTT TRAKTORÄGANDE FÖR
GARANTERAD TRYGGHET



MFCare

**FAST KOSTNAD OCH FÖRLÄNGD GARANTI
FÖR DIN MF 4700 M MED MF CARE.**

*Kontrollera med din återförsäljare vad som gäller för din marknad

Tjänsten MF Care och förlängt garantiavtal är flexibla så att de passar dina önskemål för kostnader och driftstimmar. Regelbunden service ger förebyggande underhåll – där alla fel åtgärdas innan de blir till problem, vilket minskar stilleståndstiden. En fullständig servicehistorik hos återförsäljare med originaldelar från AGCO Parts ökar även maskinens andrahandsvärde.

- ▶ Öka andrahandsvärdet
- ▶ Flexibla villkor och långsiktiga prispaket
- ▶ Tillgängliga upp till 12 månader från registrering
- ▶ Erfarna MF-tekniker ger service på plats eller i verkstad

” Driftstid är avgörande
för min verksamhets
effektivitet ”

	SILVER	GOLD
DETALJER	AVTAL OM REGELBUNDET UNDERHÅLL Servicepaketet omfattar allt föreskrivet underhållsarbete på grundval av fasta priser.	GARANTIAVTAL Förlängt garantiavtal ger trygghet med avseende på reparationskostnader (utom slitage). Tariffer med eller utan merbelopp finns som tillval.
MASKINTYP	Alla	Alla
REGELBUNDET UNDERHÅLL*	JA	JA
REPARATIONS-KOSTNAD	NEJ	JA
SJÄLVRISK	NEJ	Tillval: €0, €190, €490

*Listpriset som anges av AGCO refererar enbart till den förlängda garantin och omfattar inte underhåll.

**MASSEY FERGUSON ERBJUDER ETT OMFATTANDE
OCH EFFEKTIVT UTBUD AV TJÄNSTER**

 6 000 h 5 år	 3 000 h 5 år	 50 000 balar 5 år	 6 000 h 5 år	 2 000 h 3 år <small>Endast ISOBUS-kompatibla maskiner</small>	 25 000 balar 3 år
---	---	--	---	---	--



**MASSEY FERGUSON 24/7
CUSTOMER HOTLINE**

Dina Massey Ferguson-återförsäljare står alltid till tjänst för att se till att din Massey Ferguson-maskin alltid är igång.

Om du behöver support för din maskin ringer du ditt certifierade servicecenter dygnet runt, året runt på nödtelefonlinjen. Tjänsten är tillgänglig i Danmark, Frankrike, Tyskland, Italien, Norge, Polen, Spanien, Storbritannien och Irland.

24/7 HOTLINE +800 8700 365 7



MASSEY FERGUSON
EXPERIENCE

MASSEY FERGUSON

RESERVDELAR OCH SERVICE

ALLT HANDLAR OM LIVSLÅNG SUPPORT

Köp, ägandeskap och underhåll av maskiner kan vara komplicerat. Känslan av att vara helt trygg med fantastisk uppbackning och support är mycket viktig att ta med i beräkningen. Som Massey Ferguson-kund garanteras du personlig, lyhörd och tillmötesgående support från vårt nätverk av återförsäljare som verkligen bryr sig om din verksamhet.

Det finns inget bäst-före-datum för reservdelar och service bara för att en maskin har slutat tillverkas. Vi är tillgängliga under hela den tid då du äger en Massey Ferguson-maskin.

Vi är mycket stolta över varje maskin som tillverkas och ansvarar för varje maskin som säljs. Det är vårt uppdrag att på ett tillförlitligt sätt hålla dina maskiner igång, varje gång du vrider om nyckeln.

” Jag vill att det dagliga underhållet ska gå snabbt och enkelt, så att jag kan tillbringa mer tid med min familj. ”

MF 4700 M HAR KONSTRUERATS FÖR ATT MÖJLIGGÖRA SNABBT, OKOMPLICERAT, ENKELT OCH KOSTNADSEFFEKTIVT RUTINUNDERHÅLL.

Vi har kombinerat det praktiska med stil för att säkra att det dagliga underhållet går snabbt, enkelt och lätt, vilket tar bort stressen att underhålla din traktor, får dig ut på fältet tidigare för ökad produktivitet och ger dig lite fritid. Med en Massey Ferguson-traktor i MF 4700 M-serien, blir du både mer lönsam och får mer ledig tid över till annat.

TILLVAL OCH TILLBEHÖR

Dagens lantbruk kräver maskiner som är optimerade för verksamheten. I syfte att skräddarsy din Massey Ferguson-maskin enligt dina behov erbjuder vi ett brett utbud av tillval och tillbehör. Det omfattar allt från lastare, vikter, extra hydraulventiler och hydraulflödes hastigheter. För din alla bästa komfort finns sätesuppgraderingar, ljudsystem, dryckeskylare och mycket annat.

Allt som vi erbjuder har granskats i detalj av våra tekniker ur alla perspektiv – optimal kompatibilitet med din maskin, säkerhet, hållbarhet och prestanda. Du får expertservice från din Massey Ferguson-återförsäljare som har alla nödvändiga installationsverktyg och rätt kunskap.



Motorluftfiltret är mycket lätt att komma åt och rengöra.



Framaxelns och motorhuvens slimmade midjedesign gör det enkelt att komma åt oljemätstickan och filtret.



Enkel åtkomst till hyttens luftfilter för rengöring.



Kylpaketet är lättåtkomligt vilket snabbar upp och förenklar rengöring.

MFservices

ALLTID TILL DIN TJÄNST FÖR ATT ÖKA DIN LÖNSAMHET OCH EFFEKTIVITET

VÄLKOMMEN TILL MF SERVICES – ALLT STÖD DU BEHÖVER
GÄLLANDE ANVÄNDNING AV DIN MF 4700 M-TRAKTOR.
*KONTROLLERA MED DIN ÅTERFÖRSÄLJARE VAD SOM
GÄLLER FÖR DIN MARKNAD

MF Services som är lättillgängligt och anpassningsbart hjälper dig att kontrollera driftskostnaderna, budgetera och verksamhetsplanera – Detta säkrar att varje driftstimme på maskinen är lönsam och ger dig frihet att helt fokusera på kärnverksamheten inom ditt lantbruk.

Den omfattande raden servicerelaterade tjänster gör det enklare än någonsin att äga och använda Massey Fergusons lantbruksmaskiner.

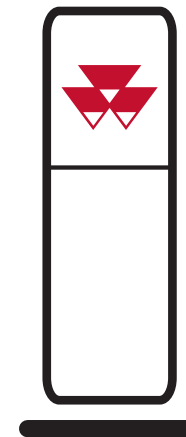

MASSEY FERGUSONS ÅTERFÖRSÄLJAR- NÄTVERK

Din lokala MF-återförsäljare representerar den bästa expertisen för våra lantbruksmaskiner i ditt område. Du kan alltid vända dig till din återförsäljare och få den allra bästa servicen inom försäljning, underhåll, reparation och reservdelar.

FLER ÄN 4 700 SERVICE- OCH REPARATIONS- VERKSTÄDER ÖVER HELA VÄRLDEN



ORIGINALDELAR FRÅN MASSEY FERGUSON

REPRESENTERAR DEN BÄSTA
GARANTIN FÖR ATT SKYDDA VÄRDET
HOS DIN NYA MF 4700 M ÖVER
TID, GENOM ATT SKYDDA DEN MOT
OPLANERADE DRIFTSTOPP.

Välj bland ett omfattande utbud av tillbehör, t.ex. smörjmedel, AdBlue, underhållssatser, hyttillbehör och mycket mer. Alla tillbehör är tillgängliga för inköp endast via din MF-återförsäljare.

Ladda ner AGCO Parts smartphone-App. "AGCO Parts Books to go". Ett enkelt och snabbt sätt att hitta rätt MF-reservdelar och beställa dem direkt. Appen finns i både App Store och i Google Play Store. Fråga din lokala MF-återförsäljare om nödvändiga åtkomstuppgifter.



AGCO FINANCE

TILLHANDAHÅLLER PERFEKTA
FINANSIERINGSMODELLER
FÖR DIN VERKSAMHET.

AGCO Finance är den integrerade delen av Massey Ferguson för finansiella tjänster som erbjuder skräddarsydda lösningar för din gård. Det omfattar leasing, lånemöjligheter, avbetalning, fullständiga servicepaket och hyra, inklusive finansiering av förlängda MF Care-garantipaket.



MASSEY FERGUSON COLLECTION

NU KAN DU SE LIKA SNYGG UT
SOM DIN MASSEY FERGUSON.

Letar du efter en keps som matchar din MF 4700 M eller en snygg och hållbar overall för att kunna arbeta? Vi har ett exklusivt sortiment av högkvalitativa produkter som passar dig, dina lantbruksaktiviteter, din familj och din livsstil.

Logga in på vår online butik och se vad vi kan erbjuda:

Shop.MasseyFerguson.Com

För alla supportpaket ovan gäller landsspecifika villkor. Observera att alla paket kanske inte är tillgängliga på alla marknader.

Kontakta din lokala MF-återförsäljare/-distributör.

		PLATTFORMSVERSION		HYTTVERSION		
		MF 4708 M/ MF 4708 M Dyna-2	MF 4709 M/ MF 4709 M Dyna-2	MF 4708 M/ MF 4708 M Dyna-2	MF 4709 M/ MF 4709 M Dyna-2	MF 4710 M/ MF 4710 M Dyna-2
Motorprestanda						
Maxeffekt vid 2 000 varv/min	☛ ISO hk	82	92	82	92	100
Max. vridmoment vid 1 500 varv/min	Nm	350	355	350	355	365
Motor		AGCO POWER/3,3 liter/3 cylindrar				
Fabrikat/volym/antal cylindrar		Elektronisk insprutning, Common rail, 4 ventiler per cylinder, DOC + SCR + SC				
Motor teknik		Helt synkroniserad 12 x 12 – 6 växlar x 2 områden				
Transmission		Helt synkroniserad 24 x 24 – 2 Powershift – 6 växlar x 2 steg				
Typ		Mekaniskt synkroniserad 12 x 12 / Dyna-2: Powershuttle (Comfort Control)				
Dyna-2 som tillval (endast fyrhjulsdrift)		Powershuttle 12 x 12 (Comfort Control)				
Riktningssväljare		Brake-to-Neutral				
Riktningssväljare som tillval		1,42				
Frikoppling som tillval		12 x 12: 24 x 24 / Dyna-2: 48 x 48				
Lägst hastighet vid 1 400 v/min	km/tim	0,11				
Krypväxlar som tillval		Oberoende/elhydraulisk manövrering				
Lägst hastighet vid 1 400 varv/min* med krypfunktion	km/tim	1 920/1 560				
Kraftuttag		1 920/1 964				
Funktion och manövrering		6 splines				
Kraftuttagsvarv vid motorvarv	540/540 E	6 och 21 splines (vid 1 000 varv/min som tillval)				
Kraftuttagsvarv vid motorvarv	540 och 1 000	65 l/min till hydraulventiler och trepunktslyft				
Kraftuttagsaxel		200				
Standard		3 000				
Tillval		Lyftkrokar (kat. 2)				
Hydraulik		Elhydrauliska/oljekylida				
Extern oljeflöde	liter/min	420/85 R 30 (2WD OCH 4WD)				
Maximalt tryck	Bar	420/85 R34 (2WD) /460/85 R30 (4WD)				
Trepunktslyft		340/85 R38 - 420/85 R34 - 460/85 R30 (endast 4WD)				
Maximal lyftkapacitet	kg	340/85 R38 - 340/85 R38 - 420/85 R30				
Lyftarmar		340/85 R38 - 420/85 R30 - 460/85 R30				
Bromsar						
Typ						
Bakdäck						
Tillval						
Standard						
Volymer						
Bränsletankens volym	liter	105				
AdBlue®-tankens volym	liter	13				
Vikt						
Tvåhjulsdraft**	kg	2 950***				
Fyrhjulsdrift**	kg	3 150				

* Tillverkarens testning

** Beroende av tillval

☛ ISO TR14396

*** 2WD ej tillgänglig på Dyna-2-modeller



	MF 4700 M Störtbåge	MF 4700 M Hyttversion
Motor		
AGCO POWER 3 cylindrar, turbokompressor, Common rail	●	●
Motorvarvsminne	●	●
Transmission		
Mekanisk 12 x 12	●	●
Dyna-2 24 x 24	○	○
Kopplingsfri fram/back	○	○
Comfort Control	○	○
Frikopplingsreglering på transmissionsreglaget	●	●
Autodrive och frikoppling med bromspedalen	-	○
Krypfunktion	○	○
Hytt/plattform		
Isolerad semi-plattform	●	-
Stor hytt, låg position (2 dörrar med enkelt insteg)	-	●
Skärmförlängningar	○	○
Luftkonditionering	-	○
Tak med god sikt för lastararbete	-	○
Tiltningssbar rattstäng	●	-
Rattstäng med dubbel justering (tiltning och teleskopisk funktion)	-	●
Mekaniskt säte	●	-
Vridbart förarsäte med mekanisk dämpning	-	●
Luftdämpat förarsäte med mekanisk svankstödsjustering	-	○
Passagerarsäte	-	○
Radio/CD/MP3/främre Aux-in	-	○
Arbetsbelysning på tak (främre och bakre)	-	●
Extra arbetsbelysning på ledstänger	○	○
2 backspeglar	●	●
Avancerad prestandaövervakning	●	●
Verktöglåda	●	●

- Standardspecifikation
- Tillval
- Inte tillgänglig

	MF 4700 M Störtbåge	MF 4700 M Hyttversion
Hydraulik		
Oberoende hydraulpump	●	●
2 mekaniska hydraulventiler	●	●
3 mekaniska hydraulventiler	○	○
Spak för manövrering av trepunktslyft (intermix)	●	●
Avancerad manövrering av trepunktslyft (intermix/ max. höjd/snabb jordsökning/dämpning)	○	○
Manövrering av trepunktslyft på skärmar, båda sidorna	-	●
Kraftuttag		
Oberoende kraftuttag	●	●
Elektrohydraulisk kraftuttagskoppling	●	●
Växling av varvtal för externt kraftuttag	●	-
Växling av kraftuttagsvarvtal i hytten	-	○
	540	○
	540/1 000	○
	540/540 E	●
Framaxel		
Fyrhjulsdrift	●	●
Tvåhjulsdraft	○	○
Elektrohydraulisk diff.spärr	●	●
Ledade framskärmar	○	○
Extra utrustning		
Hydraulisk släpvagnsbroms (dubbelkrets)	●	●
Pneumatisk släpvagnsbroms (dubbelkrets)	-	○
Pneumatisk släpvagnsbroms (dubbelkrets) + hydraulledning	-	○
Batterifrånskiljare	-	○

MF 4700 M-plattform

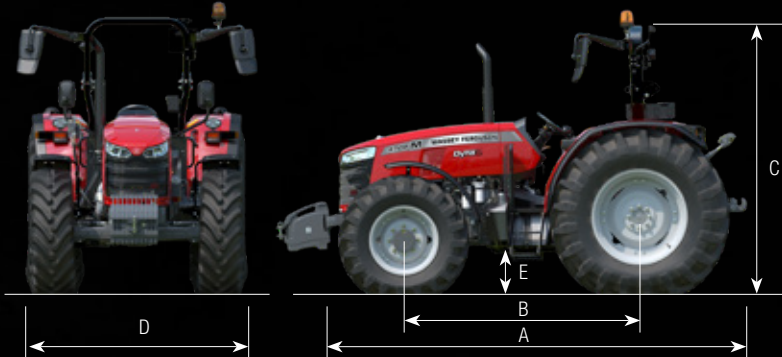

MF 4707 M / MF 4708 M / MF 4709 M	
Fyrhjulsdrift	
A – Total längd från frontviktens ram till trepunktslyftens lyftarmar – mm	4 067
B – Axelavstånd – mm	2 250
Vändradie* - innerdiameter, mindre bromsar - med 320/70 R24-däck - m	3,83
C – Höjd till störtbågens övre del, med 420/85 R30-däck - mm	2 482
D – Bredd (min/max) – mm	1 795 till 2 587
E – Maximal markfrigång - mm	460

* Beroende på inställningar ** Standardkonfiguration inklusive bränsle och förare (75 kg)

MF 4700 M

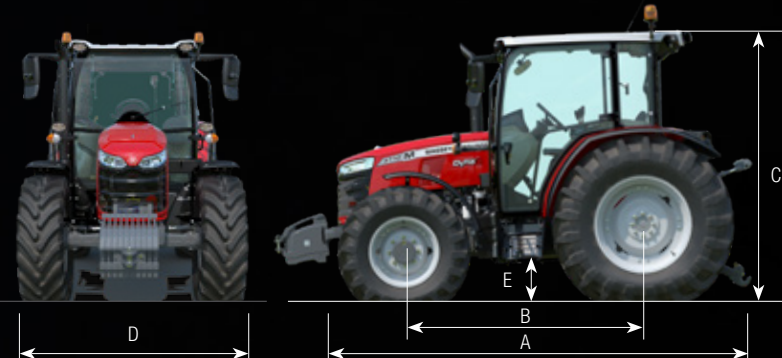

MF 4707 M / MF 4708 M / MF 4709 M	
Fyrhjulsdrift	
A – Total längd från frontviktens ram till trepunktslyftens lyftarmar – mm	4 067
B – Axelavstånd – mm	2 250
Vändradie* - innerdiameter, mindre bromsar - med 320/70 R24-däck - m	3,83
C – Höjd till standardtakets övre del, med 420/85 R30-däck	2 475
C – Höjd till frisktaketets övre del, med 420/85 R 30-däck	2 475
D – Bredd (min/max) – mm	1 795 till 2 587
E – Maximal markfrigång - mm	460



www.MasseyFerguson.se

www.facebook.com/masseyfergusonSverige
[Twitter.com/MF_EAME](https://twitter.com/MF_EAME)
[Instagram.com/MasseyFergusonSverige](https://www.instagram.com/MasseyFergusonSverige)
www.YouTube.com/MasseyFergusonGlobal



MASSEY FERGUSON® är ett världstäckande varumärke som tillhör AGCO.
© AGCO SAS. 2021 | A-SV-17336 | Svenska



MASSEY FERGUSON